

Salvus Emergency Bulkhead | Bloc autonome d'éclairage de sécurité | Notleuchte

Installation instructions | Consignes d'installation | Montageanleitung

FIG 1

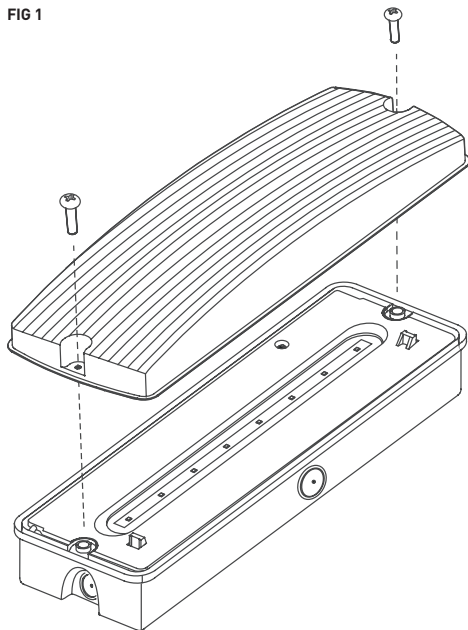
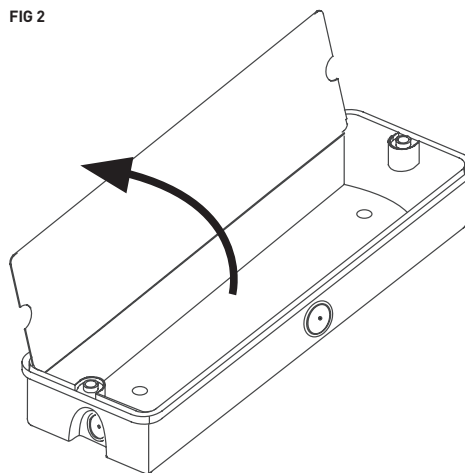

FIG 2



EN

Installation

1. Isolate the mains supply prior to wiring.
2. Two screws and pull the front cover to remove it (see Fig 1).
3. Open gear tray, release the clip marked with arrow (see Fig2).
4. Feed the mains cable through the appropriate knock out and mark the two screw positions on the wall. If using the supplied wall plugs, drill \varnothing 6mm holes.
5. Connect the mains supply to the screw terminal block on the back plate.
L - permanent live, Lin - switched live (optional),
N - neutral, E - earth
6. Connect the battery to the PCB and write commissioning date on the battery.
7. Close gear tray.
8. Locate the front cover and secure with two screws.
9. Turn on mains power. The green LED indicator should be lit indicating the unit is connected correctly and the battery is charging.

Emergency pack commissioning

1. Provide an uninterrupted mains power supply (permanent live) for 24 hours.
2. Check that the green indicator LED light is lit. This confirms that the batteries are charging.
3. Remove the mains supply - the unit will operate under battery power for 3 hours minimum.
4. Restore mains power to the unit, check light functions correctly.

FR

Installation

1. Avant toute intervention, coupez le courant au tableau général.
2. Deux vis et tirez le couvercle avant pour le retirer (voir Fig 1).
3. Ouvrez le plateau amovible, desserrez le clip marqué d'une flèche (voir Fig2).
4. Passez le câble d'alimentation par le trou approprié et marquez les deux positions de vis sur le mur. Si vous utilisez les chevilles fournies, percez des trous de 6 mm de diamètre.
5. Connectez l'alimentation secteur au bornier à vis sur la plaque arrière.
L - Allumage permanent, Lin - Commande d'allumage en mode secours, N - Neutre, E - Terre
6. Connectez la batterie au PCB et écrivez la date de mise en service sur la batterie.
7. Fermez le plateau amovible.
8. Remettez en place le couvercle avant et fixez avec deux vis.
9. Allumez le courant général. Le voyant LED vert doit s'allumer, il indique que l'appareil est correctement connecté et la batterie se charge.

Emergency pack commissioning

1. Fournissez une alimentation secteur ininterrompue (phase permanente) pendant 24 heures.
2. Vérifiez que le voyant LED vert est allumé. Cela confirme que les batteries sont en charge.
3. Coupez l'alimentation secteur - le produit fonctionnera alimenté par sa batterie pendant 3 heures minimum.
4. Rétablissez l'alimentation secteur, vérifiez les fonctions d'éclairage correctement.

DE

Installation

1. Trennen Sie die die Netzversorgung, bevor Sie mit dem Verkabeln beginnen.
2. Drehen Sie die zwei Schrauben heraus und ziehen Sie an der vorderen Abdeckung, um diese zu entfernen (s. Abb. 1).
3. Öffnen Sie den Geräteträger, lösen Sie den mit einem Pfeil markierten Clip (s. Abb. 2).
4. Führen Sie das Netzkabel durch die entsprechende Aussparung und markieren Sie die beiden Schraubenpositionen an der Wand. Für die Dübel aus dem Lieferumfang müssen 6-mm-Löcher gebohrt werden.
5. Verbinden Sie das Stromnetz mit dem Schraubklemmblock an der Rückseite.
L - stromführend, Lin - unter Spannung geschaltet (optional), N - Nullspannung, E - Masse
6. Verbinden Sie die Batterie mit der Leiterplatte und vermerken Sie die Inbetriebnahme auf der Batterie.
7. Schließen Sie den Geräteträger.
8. Setzen Sie die vordere Abdeckung wieder auf und befestigen Sie sie mit zwei Schrauben.
9. Schalten Sie den Netzstrom ein. Die grüne LED sollte leuchten und anzeigen, dass die Einheit korrekt angeschlossen ist und die Batterie aufgeladen wird.

Emergency pack commissioning

1. Sorgen Sie 24 Stunden lang für eine permanente Stromversorgung (ununterbrochene Spannung).
2. Stellen Sie sicher, dass die grüne LED leuchtet. Diese bestätigt, dass die Batterien laden.
3. Trennen Sie den Netzstrom - die Einheit wird mindestens 3 Stunden lang mit der Batterie betrieben.
4. Stellen Sie die Stromversorgung wieder her, prüfen Sie, dass die Leuchte korrekt funktioniert.

 2 year warranty
2 ans de garantie
2 Jahres-Garantie

EN t +44 (0) 1604 495 151 f +44 (0) 1604 495 095 e sales@collingwoodgroup.com w collingwoodlighting.com
Collingwood Lighting, Brooklands House, Sywell Aerodrome, Sywell, Northampton NN6 0BT, United Kingdom

FR t +33 (0) 4 816 816 10 f +33 (0) 4 816 816 11 e ventes@collingwoodgroup.com w collingwoodlighting.com
Collingwood Lighting Limited, 43-47 Avenue de la Grande Armée, 75 116, Paris, France

CWI 8203 V3



COLLINGWOOD
LIGHTING

Salvus Emergency Bulkhead | Bloc autonome d'éclairage de sécurité | Notleuchte

Installation instructions | Consignes d'installation | Montageanleitung

EN

Testing

- Periodic testing of the unit must be performed in line with the appropriate regulations.

Self-test version

- Functional test (every 30 days) - 5 minutes - green LED indicator will flash slowly.
- Full duration test (every 52 weeks) - 3 hours - green LED indicator will flash quickly.

Self-test switch functionality

- Hold test button for 1 second - quick functional test - the unit will switch to emergency mode for 10 seconds and switch back to normal operation.
- Hold test button for 5 seconds - functional test performed monthly - 5 minutes - green LED indicator will flash slowly.
- Hold test button for 8 seconds - full duration test performed annually - 3 hours - green LED indicator will flash quickly. At the beginning of the test a red LED indicator will flash slowly for 15 seconds, if the battery is not fully charged the product will return to normal operation.
- Hold test button for 10 seconds - interrupt the duration test and switch the unit to normal operation
- Hold test button for 15 seconds - reset self-test counter to 0 for monthly and annually performed test.
- Any failures are shown by the red LED indicator.
- In normal operation, the green LED will be constantly lit to indicate that the battery is charging.

Note: Collingwood Lighting advise to perform a quarterly discharge test to all products containing batteries, this should extend the battery life.

Installation data

- Isolate the mains supply, prior to wiring.
- This unit must be wired by a qualified electrician or suitable competent person.
- Input Voltage 220-240V AC 50/60Hz
- Power 3W
- Input current 100mA Max
- Inrush current 20A 1ms
- Viewing distance 18m
- Lumens output 145 EM mode
- Battery must be replaced when the unit no longer meet it's rated emergency duration, or if a battery fault occurs. Contact Collingwood Lighting for a suitable replacement.
- The light source contained in this luminaire shall only be replaced by the manufacturer or his service agent or a similar qualified person.



Disposal of this product should be separate from household waste. Please separate these items from other types of waste and recycle them responsibly to promote the sustainable reuse of material resource. Household users should contact their local government office for details of where and how they can take these items for environmentally safe recycling.

FR

Test

- Des vérifications périodiques du produit doivent être effectuées conformément aux réglementations appropriées en cours.

Version auto-test

- Test fonctionnel (tous les 30 jours) - 5 minutes - le voyant LED vert clignote lentement.
- Test complet (toutes les 52 semaines) - 3 heures - le voyant LED vert clignote rapidement.

Auto-test des fonctionnalités du commutateur

- Maintenez le bouton de test pendant 1 seconde - test fonctionnel rapide - l'unité passera en mode de sécurité pendant 10s et ensuite rebasculera en fonctionnement normal.
- Maintenez le bouton de test pendant 5 secondes - test fonctionnel effectué mensuellement - 5 minutes - le voyant LED vert clignotera lentement.
- Maintenez le bouton de test pendant 8 secondes - test de durée complète effectuée chaque année - 3 heures - le voyant LED vert clignotera rapidement. Au début du test le voyant LED rouge clignotera lentement pendant 15s si la batterie n'est pas complètement chargée et le produit reviendra à un fonctionnement normal.
- Maintenez le bouton de test pendant 10 secondes - pour interrompre le test de durée et basculer l'unité en fonctionnement normal.
- Maintenez le bouton de test pendant 15 secondes - pour remettre le compteur d'auto-test à 0 afin de comptabiliser les tests effectués mensuellement et annuellement.
- Toute défaillance est indiquée par le voyant LED rouge.
- En fonctionnement normal, la LED verte sera constamment allumée indiquant que la batterie est en charge.

Remarque : Collingwood Lighting conseille d'effectuer tous les trimestres un test de décharge sur tous les produits contenant des batteries, cela afin de prolonger la durée de vie de la batterie.

Données d'installation

- Avant toute intervention, coupez le courant au tableau général.
- Ce produit doit être raccordé par un électricien qualifié ou une personne compétente appropriée.
- Tension d'entrée 220-240V AC 50/60Hz
- Puissance 3W
- Courant d'entrée 100mA Max
- Courant d'appel 20A 1ms
- Distance de visualisation 18m
- Rendement lumineux de 145 avec éclairage de secours
- La batterie doit être remplacée lorsque l'unité ne respecte plus la durée d'éclairage de sécurité estimée ou en cas de panne de batterie. Contactez Collingwood Lighting pour un remplacement.
- La source de lumière de ce produit doit être uniquement remplacée par le fabricant ou par une personne compétente.



Ce produit ne doit pas être éliminé avec les ordures ménagères. Merci de le séparer des autres déchets et de le recycler de manière responsable afin de promouvoir la réutilisation des ressources matérielles. Les consommateurs doivent contacter leurs autorités locales pour plus d'information quant aux lieux et méthodes de recyclage en accord avec la protection de l'environnement.

DE

Überprüfung

- Die Einheit muss gemäß den entsprechenden Vorschriften regelmäßig überprüft werden.

Selbstprüfung

- Funktionstest (alle 30 Tage) - 5 Minuten - grüne Anzeige blinkt langsam.
- Vollständiger Betriebsdauertest (alle 52 Wochen) - 3 Stunden - grüne Anzeige blinkt schnell.

Selbsttest-Schalterfunktion

- Halten Sie den Testknopf 1 Sek. - Schneller Funktionstest - die Einheit schaltet 10 Sek. auf Notfallmodus und dann zum Normalbetrieb zurück.
- Halten Sie den Testknopf 5 Sek. - monatlich durchzuführender Funktionstest - 5 Minuten - grüne Anzeige blinkt langsam.
- Halten Sie den Testknopf 8 Sek. - jährlich durchzuführende, vollständiger Betriebsdauertest - 3 Stunden - grüne Anzeige blinkt schnell. Zu Beginn der Prüfung blinkt die rote LED 15 Sek. langsam; ist die Batterie nicht vollständig aufgeladen, kehrt das Produkt in den Normalbetrieb zurück.
- Halten Sie den Testknopf 10 Sek. - Unterbrechung des Betriebsdauertests und Rückkehr in den Normalbetrieb.
- Halten Sie den Testknopf 15 Sek. - setzt den Selbsttest-Zähler zurück auf 0 für monatlich und jährlich durchgeführte Tests.
- Jegliche Fehler werden durch die rote LED angezeigt.
- Im Normalbetrieb leuchtet die grüne LED konstant, und zeigt an, dass die Batterie aufgeladen wird.

Hinweis: Collingwood Lighting rät, einen vierteljährlichen Entladungstest für alle Produkte mit Batterien durchzuführen. Dies verlängert die Batterielebensdauer.

Installationsdaten

- Trennen Sie die die Netzversorgung, bevor Sie mit dem Verkabeln beginnen.
- Diese Leuchte muss von einer qualifizierten Fachperson oder geeigneten Experten installiert werden.
- Eingangsspannung: 220-240 V Wechselstrom, 50/60 Hz
- Leistung 3 W
- Eingangsstrom max. 100 mA
- Einschaltstrom 20 A, 1 ms
- Erkennungsweite 18 m
- Lumenausstoß 145 EM-Modus
- Die Batterie muss ersetzt werden, wenn die Einheit die Bemessungsbetriebsdauer nicht mehr erreicht oder wenn ein Batteriefehler auftritt. Wenden Sie sich für ein geeignetes Ersatzprodukt an Collingwood Lighting.
- Die in dieser Leuchte enthaltene Lichtquelle darf nur durch den Hersteller, seinen Kundendienst oder eine ähnlich qualifizierte Person ersetzt werden.



Dieses Produkt darf nicht im Haushaltsmüll entsorgt werden. Bitte trennen Sie diese Gegenstände von anderen Abfallarten und recyceln Sie sie verantwortungsbewusst, um die nachhaltige Wiederverwendung von Materialressourcen zu fördern. Privathaushalte kontaktieren bitte ihre regionalen Ämter für Informationen darüber.



2 year warranty
2 ans de garantie
2 Jahres-Garantie

EN t +44 (0) 1604 495 151 f +44 (0) 1604 495 095 e sales@collingwoodgroup.com w collingwoodlighting.com
Collingwood Lighting, Brooklands House, Sywell Aerodrome, Sywell, Northampton NN6 0BT, United Kingdom

FR t +33 (0) 4 816 816 10 f +33 (0) 4 816 816 11 e ventes@collingwoodgroup.com w collingwoodlighting.com
Collingwood Lighting Limited, 43-47 Avenue de la Grande Armée, 75 116, Paris, France

CWI 8203 V3



COLLINGWOOD
LIGHTING

Salvus Emergency Bulkhead | Bloc autonome d'éclairage de sécurité | Notleuchte

Installation instructions | Consignes d'installation | Montageanleitung

EN _____
 FR _____
 DE _____

Emergency installation and maintenance record

Dossier d'installation et service de l'éclairage de sécurité

Notlicht-Installations- und Wartungsprotokoll

Product | Produit | Produkt : _____

Installer | Installateur | Installateur : _____

Date installed | Date d'installation | Installationsdatum : _____

Commissioning by | Mise en service par | Inbetriebnahme durch : _____

Date commissioned | Date de mise en service | Inbetriebnahmedatum : _____

	Year 1 Année 1 Jahr 1		Year 2 Année 2 Jahr 2		Year 3 Année 3 Jahr 3		Year 4 Année 4 Jahr 4	
Month Mois Monat	Signed Signature Unterschrift	Date Date Datum	Signed Signature Unterschrift	Date Date Datum	Signed Signature Unterschrift	Date Date Datum	Signed Signature Unterschrift	Date Date Datum
1								
2								
3								
4								
5								
6								
7								
8								
9								
10								
11								
12								

 2 year warranty
 2 ans de garantie
 2 Jahres-Garantie

EN t +44 (0) 1604 495 151 f +44 (0) 1604 495 095 e sales@collingwoodgroup.com w collingwoodlighting.com
 Collingwood Lighting, Brooklands House, Sywell Aerodrome, Sywell, Northampton NN6 0BT, United Kingdom

FR t +33 (0) 4 816 816 10 f +33 (0) 4 816 816 11 e ventes@collingwoodgroup.com w collingwoodlighting.com
 Collingwood Lighting Limited, 43-47 Avenue de la Grande Armée, 75 116, Paris, France

CWI 8203 V3

COLLINGWOOD
 LIGHTING