

WL013

Installation instructions | Consignes d'installation | Montageanleitung

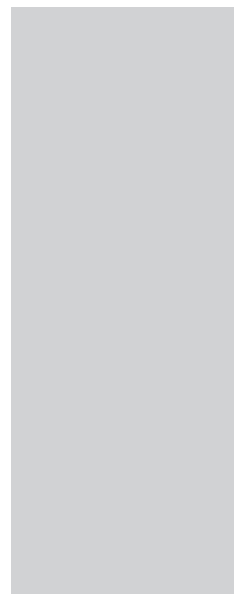
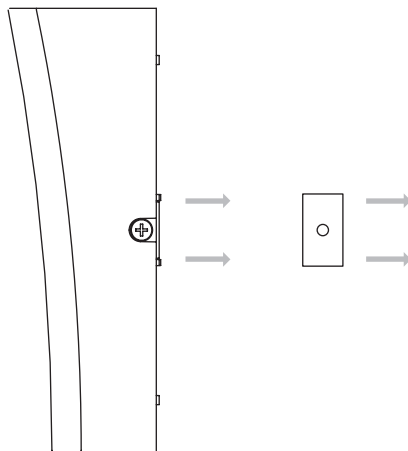
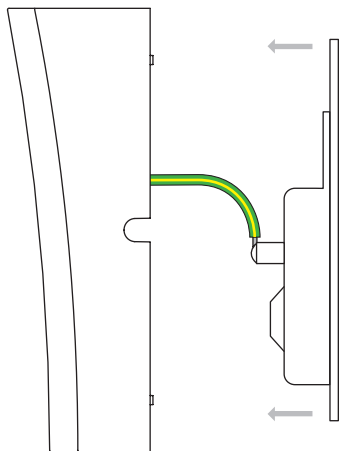

EN

Installation

1. Establish a mains supply to each wall light position.
2. Isolate the mains supply prior to wiring.
3. Unscrew the two side screws and remove the mounting bracket.
4. Fix the mounting bracket to the wall. If using the supplied wall plugs, drill \varnothing 6mm holes.
5. Unscrew four screws located at the back of the wall light. Pull the back plate to remove it.
6. Feed the mains cable through the grommet.
7. Connect the mains supply to the screw terminal block on the wall light.
L = live, N = neutral, \oplus = earth.
8. Fit the back plate and secure it with four screws.
9. Locate the wall light over the wall bracket and secure with two side screws.

Installation data

- Isolate the mains supply, prior to wiring.
- This unit must be wired by a qualified electrician or suitable competent person.
- This fitting must be earthed.
- Input Voltage 220-240V AC 50/60Hz
- Power 6.5W
- Input current 0.06A
- Inrush current 20A 0.5ms
- The light source of this luminaire is not replaceable; when the light source reaches its end of life the whole luminaire shall be replaced.



Disposal of this product should be separate from household waste. Please separate these items from other types of waste and recycle them responsibly to promote the sustainable reuse of material resource. Household users should contact their local government office for details of where and how they can take these items for environmentally safe recycling.

FR

Installation

1. Prévoir une connexion au secteur pour chaque luminaire.
2. Avant toute intervention, coupez le courant au tableau général.
3. Dévissez les deux vis latérales et retirez le support de montage.
4. Installez le support de montage au mur. Si vous utilisez les chevilles fournies, percez des trous de \varnothing 6 mm de diamètre.
5. Dévissez les quatre vis situées à l'arrière de l'applique murale. Tirez sur la plaque arrière pour la détacher.
6. Insérez le câble d'alimentation secteur à travers le passe-fil.
7. Connectez l'alimentation secteur au bornier de connexion à vis sur l'applique murale.
L = phase, N = neutre, \oplus = terre.
8. Installez la plaque arrière et fixez-la avec quatre vis.
9. Mettez en place l'applique murale sur le support de montage et fixez-la avec les deux vis latérales.

Données d'installation

- Avant toute intervention, coupez le courant au tableau général.
- Ce produit doit être raccordé par un électricien qualifié ou une personne compétente appropriée.
- Ce produit doit être raccordé à la terre.
- Tension d'entrée 220-240V AC 50/60Hz
- Puissance 6,5W
- Courant d'entrée 0,06A
- Courant d'appel 20A 0,5ms
- La source de lumière de ce produit n'est pas remplaçable. Il vous faudra remplacer tout le luminaire une fois sa durée de vie atteinte.



Ce produit ne doit pas être éliminé avec les ordures ménagères. Merci de le séparer des autres déchets et de le recycler de manière responsable afin de promouvoir la réutilisation des ressources matérielles. Les consommateurs doivent contacter leurs autorités locales pour plus d'information quant aux lieux et méthodes de recyclage en accord avec la protection de l'environnement.

DE

Installation

1. Stellen Sie eine Netzversorgung für jede Wandleuchtenposition her.
2. Trennen Sie die die Netzversorgung, bevor Sie mit dem Verkabeln beginnen.
3. Lösen Sie die beiden seitlichen Schrauben und entfernen Sie die Montagehalterung.
4. Befestigen Sie die Montagehalterung an der Wand. Für die Dübel aus dem Lieferumfang müssen 6-mm-Löcher gebohrt werden.
5. Lösen Sie die vier Schrauben auf der Rückseite der Wandleuchte. Ziehen Sie an der Rückseite, um diese zu entfernen.
6. Führen Sie das Netzkabel durch die Tülle.
7. Verbinden Sie den Schraubklemmblock der Wandleuchte mit dem Stromnetz.
L = stromführend, N = neutral, \oplus = Masse
8. Setzen Sie die Rückseite wieder auf und befestigen Sie sie mit vier Schrauben.
9. Positionieren Sie die Wandleuchte über der Montagehalterung und befestigen Sie sie mit zwei seitlichen Schrauben.

Installationsdaten

- Trennen Sie die die Netzversorgung, bevor Sie mit dem Verkabeln beginnen.
- Diese Leuchte muss von einer qualifizierten Fachperson oder geeigneten Experten installiert werden.
- Diese Leuchte muss an Masse angeschlossen werden.
- Eingangsspannung: 220-240 V Wechselstrom, 50/60 Hz
- Leistung: 6,5 W
- Eingangsstrom 0,06 A
- Anlaufstrom 20 A 0,5ms
- Die Lichtquelle dieser Leuchte ist nicht austauschbar. Wenn die Lichtquelle das Ende ihrer Lebensdauer erreicht hat, muss die gesamte Leuchte ausgetauscht werden.



Dieses Produkt darf nicht im Haushaltsmüll entsorgt werden. Bitte trennen Sie diese Gegenstände von anderen Abfallarten und recyceln Sie sie verantwortungsbewusst, um die nachhaltige Wiederverwendung von Materialressourcen zu fördern. Privathaushalte kontaktieren bitte ihre regionalen Ämter für Informationen darüber.



5 year warranty
5 ans de garantie
5 Jahres-Garantie

EN t +44 (0) 1604 495 151 f +44 (0) 1604 495 095 e sales@collingwoodgroup.com w collingwoodlighting.com
Collingwood Lighting, Brooklands House, Sywell Aerodrome, Sywell, Northampton NN6 0BT, United Kingdom

FR t +33 (0) 4 816 816 10 f +33 (0) 4 816 816 11 e ventes@collingwoodgroup.com w collingwoodlighting.com
Collingwood Lighting Limited, 43-47 Avenue de la Grande Armée, 75 116, Paris, France

CWI 8193 V2



COLLINGWOOD
LIGHTING